

**Lüfterbaustein  
Crystal 60 cm  
Schwarz**



EAN 5414425221370

**Energie-Label**

▪ Energieeffizienzklasse (EEIDunsthaube)	B
▪ Jährlicher Energieverbrauch (kWh/Jahr) (AECDunsthaube)	54,8
▪ Lüfter-Effizienzklasse (FDEDunsthaube)	A
▪ Beleuchtung-Effizienzklasse (LEDunsthaube)	A
▪ Fettfilter-Effizienzklasse (GFEDunsthaube)	D

**Funktionen & Eigenschaften**

▪ Motor	Integriert
▪ Integrierte Schalldämmung	Integriert
▪ Umluft	Optional
▪ InTouch Funktion	Standard
▪ Auto stop	▪
▪ Nachlaufzeit (Minuten)	10/30
▪ Metallfettfilter	26050020
▪ Anzahl Metallfettfilter	1
▪ Fettfiltersättigungsanzeige	▪
▪ Umluftfiltersättigungsanzeige	▪
▪ Bedienung	Taster
▪ Geschwindigkeitsstufen	4
▪ Powerstufe mit automatischer Zurückschaltung (Minuten)	6

**Abmessungen**

▪ Gerätemaße (BxTxH)	533 x 313 x 308
▪ Breite Einbaurand (mm)	14
▪ Ausschnitt (BxT) (mm)	510 x 290
▪ Minimale Abmessung Schrank (BxTxH) (mm)	x 600 x
▪ Montagehöhe zwischen Arbeitsplatte und Unterseite Dunsthaube mit Induktionskochfeld (Hmin-Hmax) (mm)	650 - 750
▪ Montagehöhe zwischen Arbeitsplatte und Unterseite Dunsthaube mit Gaskochfeld (Hmin-Hmax) (mm)	650 - 750
▪ Montagehöhe zwischen Arbeitsplatte und Unterseite Dunsthaube mit elektrischem oder keramischem Kochfeld (Hmin-Hmax) (mm)	600 - 750
▪ Durchmesser Abluftstutzen (mm)	150
▪ Position Auslaß	Oben

**Beleuchtung**

▪ Typ der Funktionsbeleuchtung	Led strip
▪ Funktionsbeleuchtung dimmbar	▪
▪ Soft-ON/OFF	-
▪ Anzahl der Lichtpunkte Funktionsbeleuchtung	2
▪ Gesamtverbrauch Funktionsbeleuchtung (W)	7
▪ Farbtemperatur Funktionsbeleuchtung (K)	3000

## Leistung & Geräusch

---

▪ Motorleistung freiblasend (m³/h)	700
▪ Motorleistung Abluft Stufe 1 (m³/h) / max. Druck Abluft Stufe 1 (Pa)	207 / 443
▪ Motorleistung Abluft Stufe 2 (m³/h) / max. Druck Abluft Stufe 2 (Pa)	282 / 491
▪ Motorleistung Abluft Stufe 3 (m³/h) / max. Druck Abluft Stufe 3 (Pa)	386 / 525
▪ Motorleistung Abluft max. Powerstufe (m³/h) (Qboost) / max. Druck Abluft max. Powerstufe (Pa)	600 / 564
▪ Schalldruckpegel Abluft Stufe 1 (dB(A)) / Schalleistungspegel Abluft Stufe 1 (dB(A))	27 / 39
▪ Schalldruckpegel Abluft Stufe 2 (dB(A)) / Schalleistungspegel Abluft Stufe 2 (dB(A))	33 / 45
▪ Schalldruckpegel Abluft Stufe 3 (dB(A)) / Schalleistungspegel Abluft Stufe 3 (dB(A))	40 / 52
▪ Schalldruckpegel Abluft max. Powerstufe (dB(A)) / Schalleistungspegel Abluft max. Powerstufe (dB(A)) (LWAboost)	50 / 61

## Technische Eigenschaften

---

▪ Maximale Leistung (W)	231
▪ Netzspannung (V)	230
▪ Frequenz (Hz)	50
▪ Leistungsaufnahme im Stand-by-Modus (Ps)(W)	0,23
▪ Gewicht (kg)	12,5
▪ Länge des Stromkabels (m)	1

1

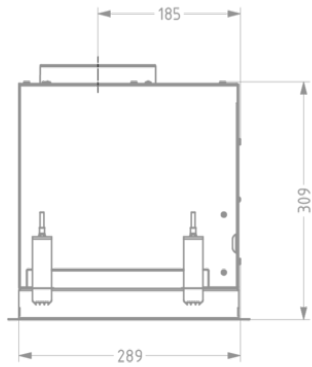

2

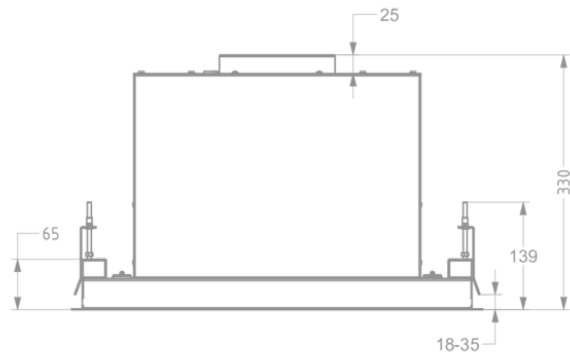

3

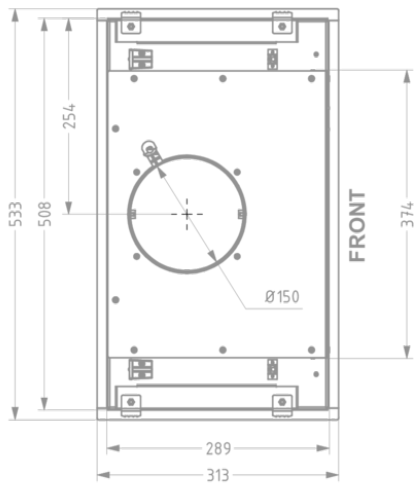

4

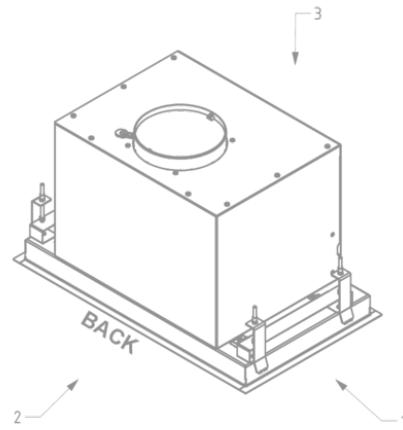

**Installationszubehör**

---

**Additional accessories**

▪ 840029

Fernbedienung (separat bestellbar)

**Umluft Zubehör**

---

**Umluft kit**

26050400

Umluftset mit Monoblock Novy Crystal

**Kit zum Anschluss  
für eine elektrische  
Klappe oder  
Beleuchtung**

990030

Set zum Anschluss einer elektrischen Klappe oder einer externen Beleuchtung

## Effizienzkurve

